



◆ TCD-3 ◆ チップ形終端抵抗器 Chip Terminations

MIL-R-11804Eに準拠



形状寸法 Dimensions

Unit : mm

TCD-3010

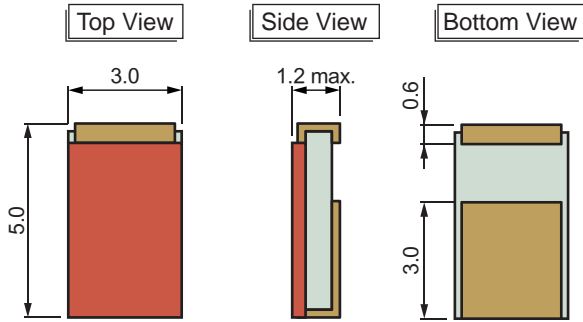

TCD-3020

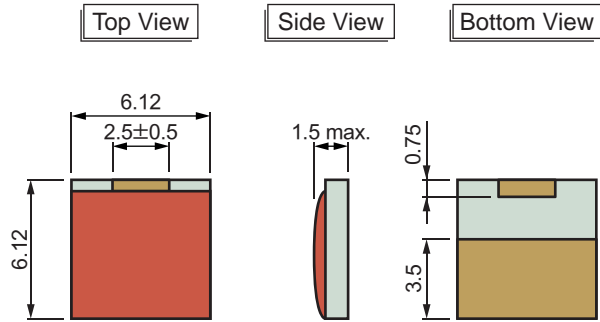

公差 : ±0.2

定格 Rating

| 項目 | Requirements | TCD-3010B50 | TCD-3020C50 |
|-----------|----------------------|-----------------|-----------------|
| 周波数範囲 | Frequency Range | DC ~ 2.5 GHz | DC ~ 2.3 GHz |
| V S W R | | 1.2 max. | 1.2 max. |
| 特性インピーダンス | Impedance | 50 Ω | 50 Ω |
| 抵抗値許容差 | Resistance Tolerance | ±2 %、±5 % | ±2 %、±5 % |
| 抵抗温度係数 | T.C.R. | ±200 ppm/°C | ±200 ppm/°C |
| 定格電力 | Rated Power | 10 W | 20 W |
| 使用温度範囲 | Working Temp. Range | -45 °C ~ 150 °C | -55 °C ~ 155 °C |

● 負荷軽減曲線 Derating Curve

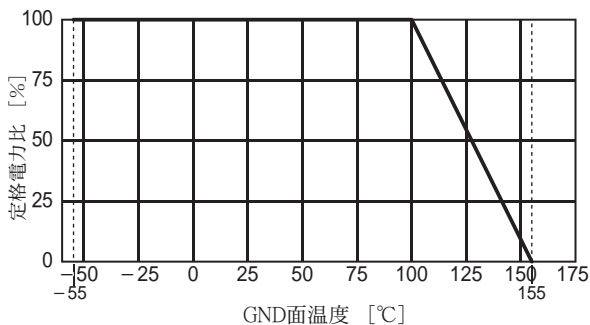

材料 Materials

| 部品名 | Part Name | 材質 | Materials |
|-----|------------|---------------|--------------------------|
| 外装 | Coating | シリコン樹脂 | Silicone |
| 抵抗体 | Resistance | タンタル合金薄膜 | Thin Film Tantalum Alloy |
| 電極 | Electrode | Ni / Au フラッシュ | Ni / Au Flash |
| 基板 | Substrate | 窒化アルミニウム | Aluminum Nitride |

品番指定方法 How to Code

| TCD | 3 | 010 | B | 50 | G | G | TR |
|-------|-----|--------------------|---------------------|------------|----------------------|----------------|---------------------|
| 品番 | 型番 | 定格電力 | 電極構造 | 抵抗値 | 抵抗値許容差 | RoHS対応 | 梱包 |
| Style | No. | Rated Power | Electrode Structure | Resistance | Resistance Tolerance | Made with RoHS | Packaging |
| | | 010 10W 020 20W | B 3010 C 3020 | 50 50Ω | G ±2% J ±5% | | なし バルク TR テーブリール |

★製品仕様は、改良のため変更することがあります。Specifications of products are subject to change without notice.

tcd3xxx-p01-10



株式会社 MKT TAISEI

【本社】〒171-0022 東京都豊島区南池袋3-10-8 第1野萩ビル
TEL: (03) 3982-0029 (代) FAX: (03) 3986-1537 E-mail: info@mkt-taisei.com
【関西営業所】〒532-0011 大阪市淀川区西中島3-18-9 新大阪日大ビル513
TEL: (06) 6390-7264 FAX: (06) 6390-6945 E-mail: mkt-k@wonder.ocn.ne.jp

http://www.mkt-taisei.co.jp/

MKT TAISEI Co.,Ltd.

【Head Office】3-10-8, Nohagi 1st Bldg, Minami-Ikebukuro, Toshima-ku, Tokyo, 171-0022, Japan.
PHONE: 81-3-3982-0029 FAX: 81-3-3986-1537 E-mail: info@mkt-taisei.com
【Kansai Branch】3-18-9, Nishi-Nakajima, Yodogawa-ku, Osaka-City, 532-0011, Japan.
PHONE: 81-6-6390-7264 FAX: 81-6-6390-6945 E-mail: mkt-k@wonder.ocn.ne.jp