



TCD-2

チップ形終端抵抗器 Chip Terminations

MIL-R-11804Eに準拠

形状寸法 Dimensions

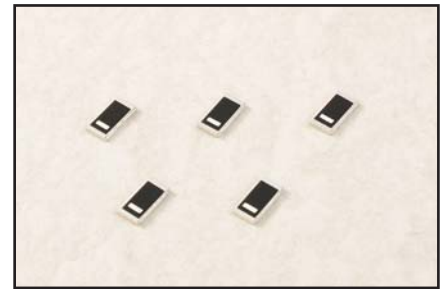
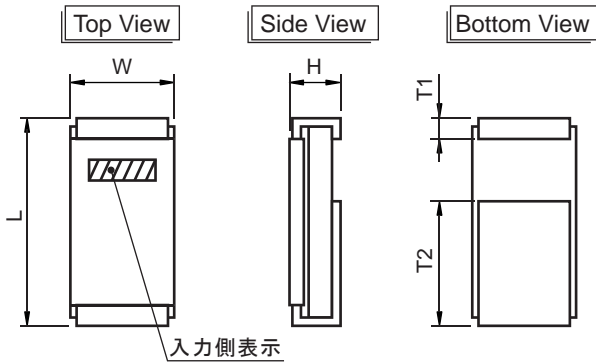

Unit : mm

L	W	H	T1	T2
5.0 ± 0.2	2.5 ± 0.2	0.8 max.	0.45 ± 0.2	3.5 ± 0.2

定格 Rating

項目	Requirements	TCD-2008B50J-G
周波数範囲	Frequency Range	DC~2.5 GHz
V S W R		1.2 max.
特性インピーダンス	Impedance	50 Ω
抵抗値許容差	Resistance Tolerance	± 5 %
抵抗温度係数	T.C.R.	± 100 ppm/°C
定格電力	Rated Power	8 W
使用温度範囲	Working Temp. Range	-55 °C ~ 155 °C

●負荷軽減曲線 Derating Curve

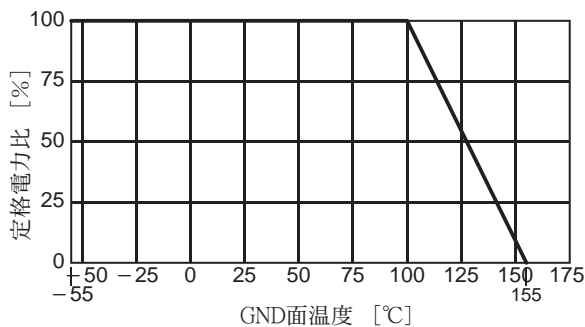

材料 Materials

部品名 Part Name	材質 Materials	Materials
外装 Coating	エポキシ樹脂	Epoxy Resin
抵抗体 Resistance	タンタル合金薄膜	Thin Film Tantalum Alloy
電極 Electrode	Ni / Sn	Ni / Sn
基板 Substrate	アルミナ	Almina

品番指定方法 How to Code

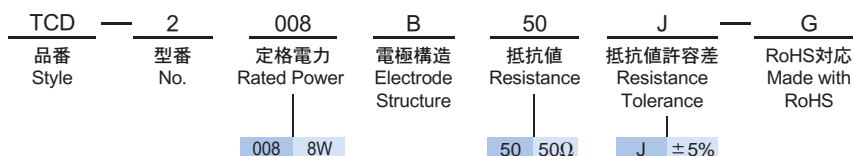

★製品仕様は、改良のため変更することがあります。Specifications of products are subject to change without notice.

tcd2008-p01-10



株式会社 MKT TAISEI

【本社】〒171-0022 東京都豊島区南池袋3-10-8 第1野萩ビル
TEL: (03) 3982-0029 (代) FAX: (03) 3986-1537 E-mail: info@mkt-taisei.com
【関西営業所】〒532-0011 大阪市淀川区西中島3-18-9 新大阪日大ビル513
TEL: (06) 6390-7264 FAX: (06) 6390-6945 E-mail: mkt-k@wonder.ocn.ne.jp

http://www.mkt-taisei.co.jp/

MKT TAISEI Co.,Ltd.

【Head Office】3-10-8, Nohagi 1st Bldg, Minami-Ikebukuro, Toshima-ku, Tokyo, 171-0022, Japan.
PHONE: 81-3-3982-0029 FAX: 81-3-3986-1537 E-mail: info@mkt-taisei.com
【Kansai Branch】3-18-9, Nishi-Nakajima, Yodogawa-ku, Osaka-City, 532-0011, Japan.
PHONE: 81-6-6390-7264 FAX: 81-6-6390-6945 E-mail: mkt-k@wonder.ocn.ne.jp