



Microwave Component

[マイクロ波コンポーネント]



MKT-TAISEI Co.,Ltd.



CONTENTS

方向性結合器 SMA Type DCP	4-5
分配合成器 SMA 2WAY SPL	6
分配合成器 SPL	7
同軸高周波プローブ TDP	8
セミリジットタイプ同軸プローブ TDP	9
GNDタイプ同軸プローブ TDP21	10
ペンタイプ同軸プローブ TDP21-HA7800	11



方向性結合器 SMA Type
Directional Couplers (SMA Type)



寸法 Dimensions

■寸法例

Fig. 1 SMA Type

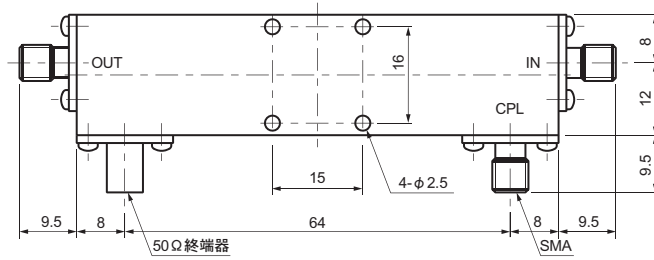

Unit:mm

Fig. 2 SMA Type

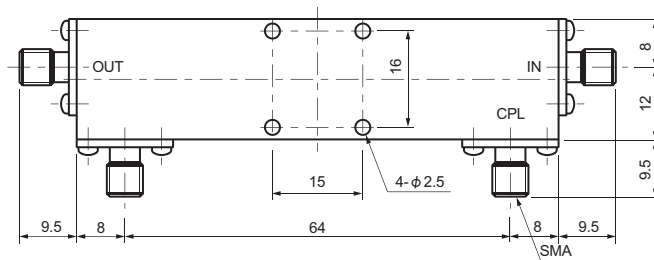

Unit:mm

仕様 Specifications

■ 【方向性結合器 (SMA Type)】

製品番号 Style No.	fr [MHz]	IL [dB]	Pf [dB]	DI [dB]	Pi [W]	Connector	Fig.
DCP1833-10	400~800	0.70	10.0	20.0	50.0	SMA	※3
DCP1833-30	400~800	0.30	30.0	20.0	50.0	SMA	※2
DCP1831-10D	500~1000	0.70	10.0	20.0	5.0	SMA	Fig.1
DCP1831-20	500~1000	0.40	20.0	20.0	50.0	SMA	※2
DCP1831-30	500~1000	0.30	30.0	20.0	50.0	SMA	Fig.2
DCP1831-41	500~1000	0.30	41.0	20.0	50.0	SMA	Fig.2
DCP1831-50	500~1000	0.30	50.0	20.0	50.0	SMA	Fig.2
DCP1052-10D	1000~2000	0.80	10.0	20.0	5.0	SMA	※2
DCP1052-20D	1000~2000	0.40	20.0	20.0	50.0	SMA	※2
DCP1051-10D	1350~1650	0.80	10.0	20.0	5.0	SMA	※2
DCP1051-20D	1350~1650	0.40	20.0	20.0	50.0	SMA	※2
DCP1952-10D	1500~2500	0.80	10.0	20.0	5.0	SMA	※2
DCP1952-20D	1500~2500	0.40	20.0	20.0	50.0	SMA	※2
DCP1952-30D	1500~2500	0.30	30.0	18.0	50.0	SMA	※2
DCP1951-10D	1800~2200	0.80	10.0	20.0	5.0	SMA	※2
DCP1951-20D	1800~2200	0.40	20.0	20.0	50.0	SMA	※2
DCP1951-30D	1800~2200	0.30	30.0	18.0	50.0	SMA	※2

- ※1. 方向性端子に終端器を直付けしたものは、製品No.の末尾に "D"をつけて表示します。
- ※2. 寸法に関しては、別途お問い合わせ願います。
- ※3. カスタムにも対応致します。

fr : 周波数範囲

IL : 挿入損失

Pf: 結合度

DI: 方向性

Pi: 入力電力



特性例 Typical Performance

DCP1831-10D
500~1000MHz

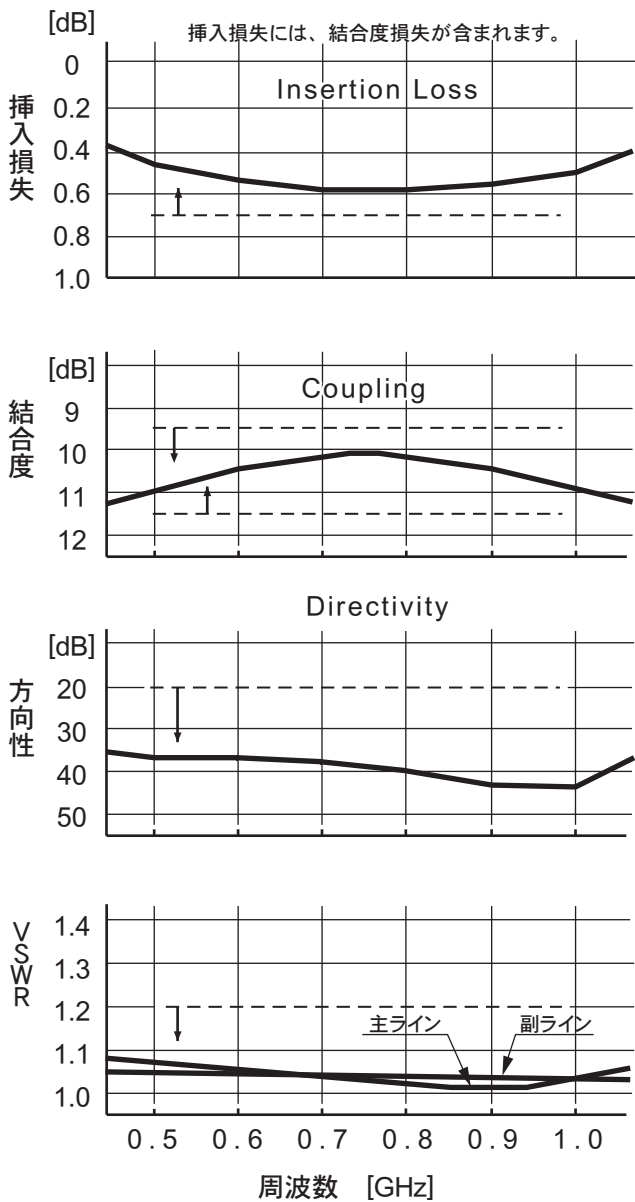

DCP1831-41
500~1000MHz

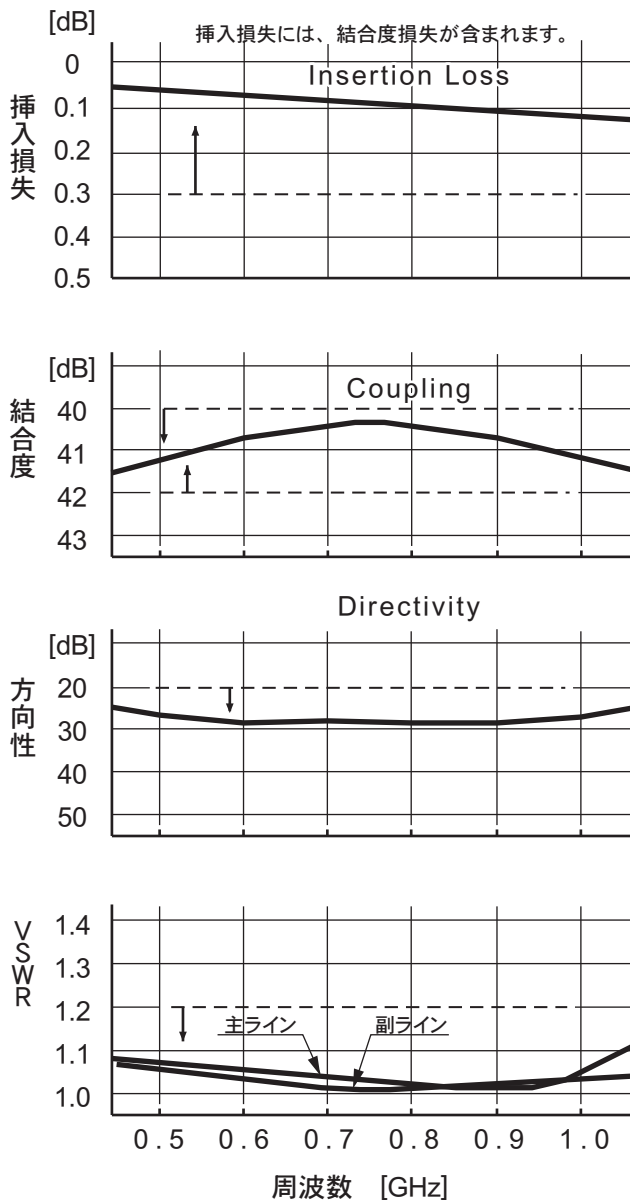

★製品仕様は、改良のため変更することがあります。Specifications of products are subject to change without notice.



株式会社 **MKT たいせい**

【本 社】〒171-0022 東京都豊島区南池袋3-10-8 第1野萩ビル
TEL: (03) 3982-0029 (代) FAX: (03) 3986-1537 E-mail: info@mkt-taisei.com
【関西営業所】〒532-0011 大阪市淀川区西中島3-18-9 新大阪日大ビル513
TEL: (06) 6390-7264 FAX: (06) 6390-6945 E-mail: mkt-k@wonder.ocn.ne.jp

MKT TAISEI Co., Ltd.

【 Head Office 】 3-10-8, Nohagi 1st Bldg, Minami-Ikebukuro, Toshima-ku, Tokyo, 171-0022, Japan.
PHONE: 81-3-3982-0029 FAX: 81-3-3986-1537 E-mail: info@mkt-taisei.com
【 Kansai Branch 】 3-18-9, Nishi-Nakajima, Yodogawa-ku, Osaka-City, 532-0011, Japan.
PHONE: 81-6-6390-7264 FAX: 81-6-6390-6945 E-mail: mkt-k@wonder.ocn.ne.jp



分配合成器 SMA 2WAY
Power Splitters / Combiners

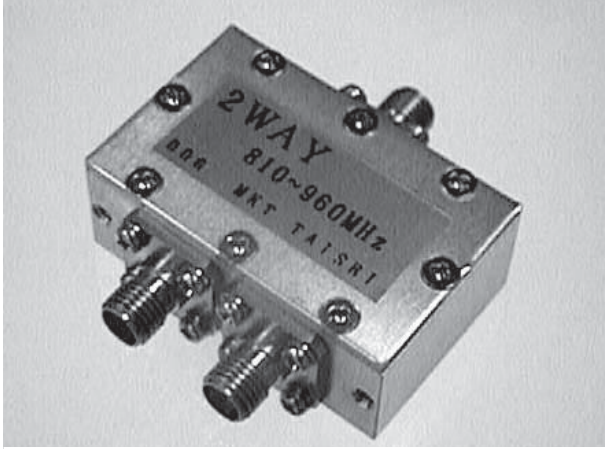

寸法 Dimensions

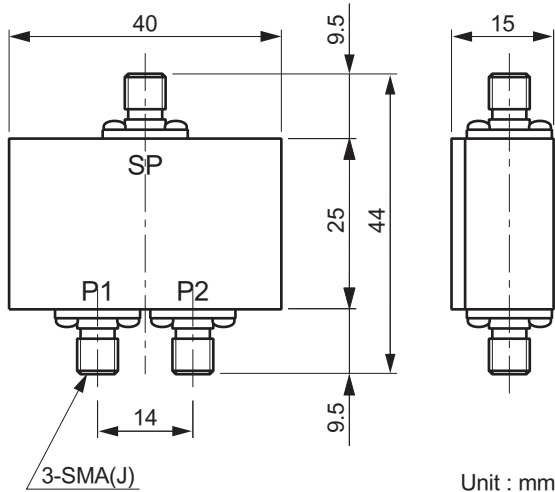

特性例 Typical Performance

SPL1331 0°-2WAY 810~960MHz

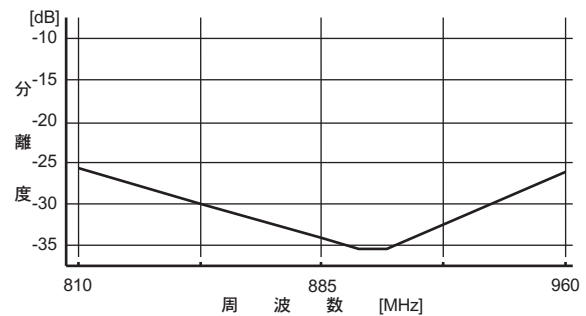
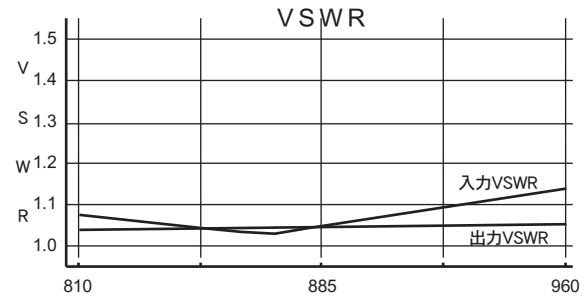
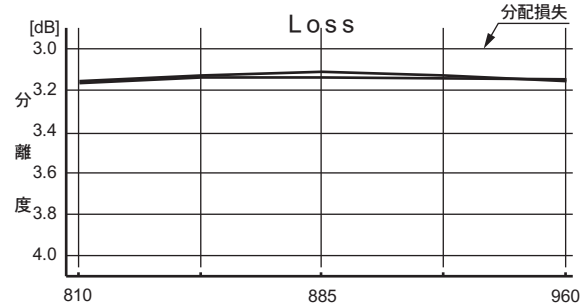

仕様 Specifications

製品番号 Style No.	周波数範囲 Frequency Range [MHz]	分配数 In-Phase Outputs	挿入損失 Insertion Loss (+分配損失) max. [dB]	帯域内偏差 Variance Within The Bandwidth max. [dB]	分配バランス Power Balance max. [dB]	入出力 VSWR max.	分離度 (アイソレーション) min. [dB]	入力電力 Input Power [W]	使用温度範囲 Working Temp. Range [°C]	コネクタ Connector
SPL1331	810~960	2WAY	0.3 (3dB)	0.2	0.2	1.2	20.0	1.0	-10~+65	SMA
SPL1351	1300~1600	2WAY	0.3 (3dB)	0.2	0.2	1.2	20.0	0.5	-10~+65	SMA
SPL1371	1800~2000	2WAY	0.3 (3dB)	0.2	0.2	1.2	20.0	0.5	-10~+65	SMA
SPL1372	1900~2200	2WAY	0.3 (3dB)	0.2	0.2	1.2	20.0	0.5	-10~+65	SMA
SPL1373	2200~2500	2WAY	0.3 (3dB)	0.2	0.2	1.2	20.0	0.5	-10~+65	SMA

※ カスタムにも対応致します。

★製品仕様は、改良のため変更することがあります。Specifications of products are subject to change without notice.

spl_2way-p01-09



株式会社 MKT たいせい

【本社】〒171-0022 東京都豊島区南池袋3-10-8 第1野萩ビル
TEL: (03) 3982-0029 (代) FAX: (03) 3986-1537 E-mail: info@mkt-taisei.com
【関西営業所】〒532-0011 大阪府淀川区西中島3-18-9 新大阪日大ビル513
TEL: (06) 6390-7264 FAX: (06) 6390-6945 E-mail: mkt-k@wonder.ocn.ne.jp

MKT TAISEI Co.,Ltd.

【Head Office】3-10-8, Nohagi 1st Bldg, Minami-Ikebukuro, Toshima-ku, Tokyo, 171-0022, Japan.
PHONE: 81-3-3982-0029 FAX: 81-3-3986-1537 E-mail: info@mkt-taisei.com
【Kansai Branch】3-18-9, Nishi-Nakajima, Yodogawa-ku, Osaka-City, 532-0011, Japan.
PHONE: 81-6-6390-7264 FAX: 81-6-6390-6945 E-mail: mkt-k@wonder.ocn.ne.jp



分配合成器
Power Splitters / Combiners



寸法 Dimensions

Unit : mm

●SPL1431

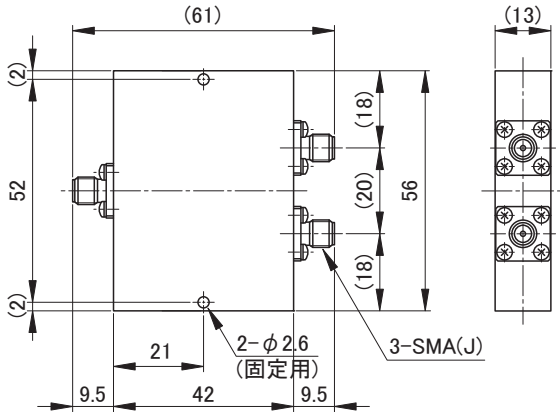

●SPL1451、1491

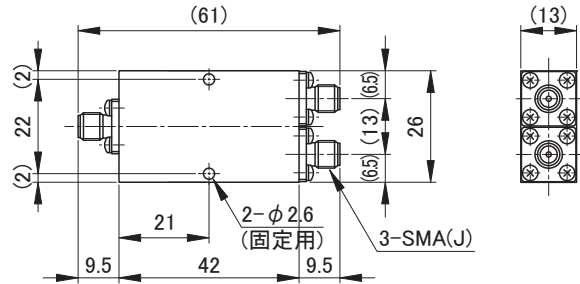

●SPL1441、1442

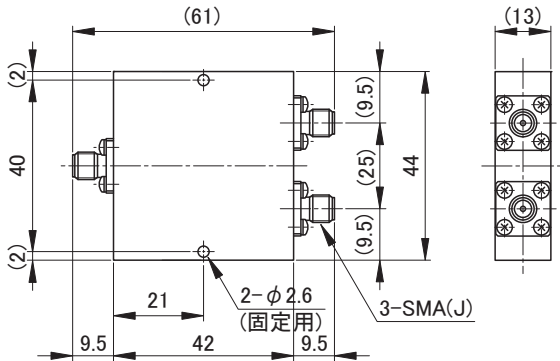

仕様 Specifications

使用温度範囲 -10 ~ +70 °C Working Temperature Range -10 ~ +70 °C

製品番号 Style No.	周波数範囲 Frequency Range [MHz]	分配数 In-Phase Outputs	挿入損失 Insertion Loss (+分配損失) [dB]	帯域内偏差 Variance Within The Bandwidth [dB]	分配バランス Power Balance [dB]	入出力 VSWR	アイソレーション Isolation [dB]	最大入力電力 Max. Input Power [W]
SPL1431	400~1600	2WAY	0.8 max. (3.0)	0.5 max.	0.5 max.	1.3 max.	20.0 min.	25.0 max.
SPL1451	1000~4300	2WAY	0.8 max. (3.0)	0.5 max.	0.5 max.	1.3 max.	20.0 min.	15.0 max.
SPL1491	2200~7000	2WAY	1.0 max. (3.0)	0.6 max.	0.5 max.	1.3 max.	20.0 min.	10.0 max.
SPL1441	800~2200	2WAY	0.4 max. (3.0)	0.5 max.	0.25 max.	1.2 max.	20.0 min.	15.0 max.
SPL1442	700~2500	2WAY	0.8 max. (3.0)	0.5 max.	0.3 max.	1.2 max.	20.0 min.	15.0 max.

※最大入力電力は分配時の値で、出力システムのVSWRが1.2以下の時の許容電力です。
出力システムのVSWRが、2.0の時の許容電力は2W、∞の時の許容電力は1W以下です。
また、合成時には、入力電力合計が3W以下になるようにして下さい。

★製品仕様は、改良のため変更することがあります。Specifications of products are subject to change without notice.

02025-spl-05



株式会社 MKTタイセイ

【本社】〒171-0022 東京都豊島区南池袋3-10-8 第1野萩ビル
TEL: (03) 3982-0029 (代) FAX: (03) 3986-1537 E-mail: info@mkt-taisei.com
【関西営業所】〒532-0011 大阪府淀川区西中島3-18-9 新大阪日大ビル513
TEL: (06) 6390-7264 FAX: (06) 6390-6945 E-mail: mkt-k@wonder.ocn.ne.jp

MKT TAISEI Co.,Ltd.

【Head Office】3-10-8, Nohagi 1st Bldg, Minami-Ikebukuro, Toshima-ku, Tokyo, 171-0022, Japan.
PHONE: 81-3-3982-0029 FAX: 81-3-3986-1537 E-mail: info@mkt-taisei.com
【Kansai Branch】3-18-9, Nishi-Nakajima, Yodogawa-ku, Osaka-City, 532-0011, Japan.
PHONE: 81-6-6390-7264 FAX: 81-6-6390-6945 E-mail: mkt-k@wonder.ocn.ne.jp



同軸高周波プローブ

Coaxial High Frequency Probes



形状・寸法 Configuration, Dimensions

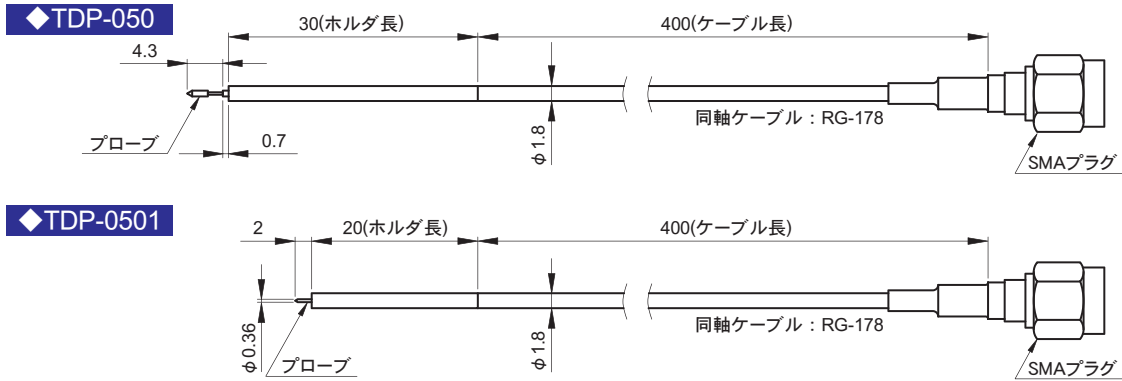

仕様 Specifications

外側導体	BS+Auめっき
絶縁体	PTFE
特性インピーダンス	50 Ω
適用周波数	DC~1000 MHz
同軸ケーブル長	標準 400 mm

※1.ケーブル長については、カスタム対応致します。

●プローブ部仕様

製品番号	TDP-050	TDP-0501
ストローク	1.8 mm	2.0 mm
バネ圧 (2/3ストローク)	0.39 N	0.314 N
メンテナンス回数	20万回	20万回

※2. 1 N=1.02×10² g

※3. 使用条件により、上記回数は前後します。

プランジャー先端形状 Plunger Configurations

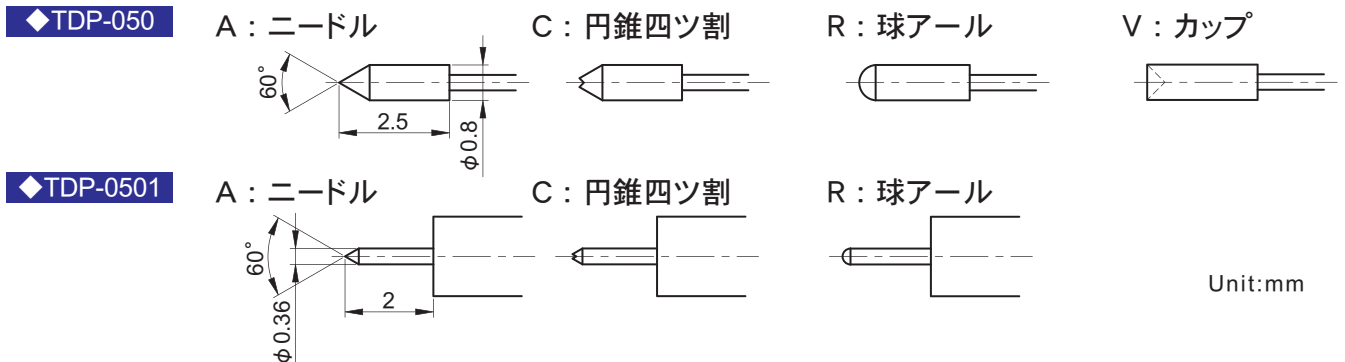

特性例 Typical Performance

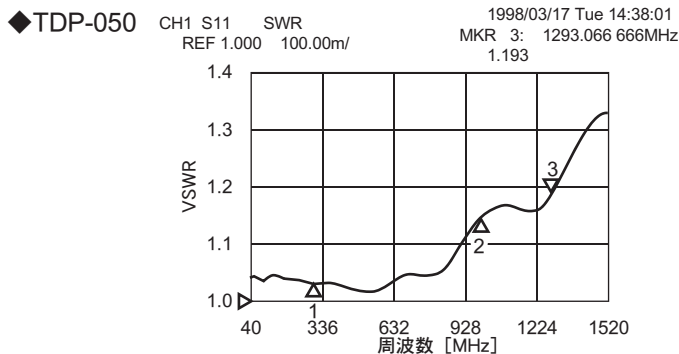

品番指定方法 How to Code

●同軸高周波プローブ

TDP-050-□
TDP-0501-□

●交換用プローブ

TC-050DP-□
TC-0501DP-□

※ □ : プランジャー先端形状記号

★製品仕様は、改良のため変更することがあります。Specifications of products are subject to change without notice.

tdp-p01-05



株式会社 **タイセイ** 本社営業

http://www.mkt-taisei.co.jp/

〒369-1593 埼玉県秩父市下吉田6972
TEL.0494-77-1211 / FAX.0494-77-1415

営業 株式会社 **MKTタイセイ**

〒171-0022 東京都豊島区南池袋3-10-8 第1野萩ビル
TEL.03-3982-0029 / FAX.03-3986-1537



セミリジッドタイプ 同軸プローブ
Coaxial Probes Semi-Rigid Type

形状・寸法 Configuration, Dimensions



インピーダンス : 50 Ω

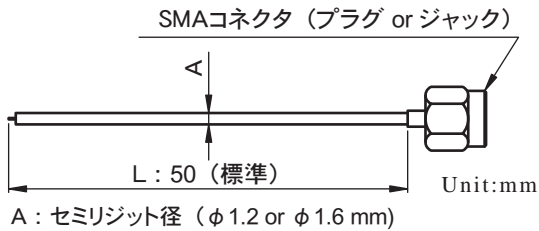

◆先端形状◆

Unit:mm

W : タングステン仕様

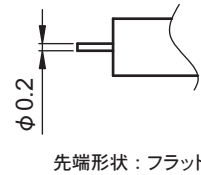
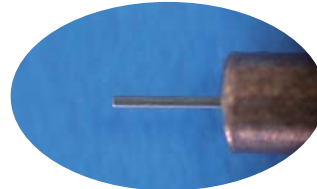

P : プローブ仕様

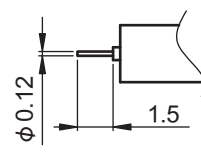
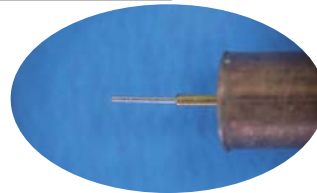

ブランジャー先端形状

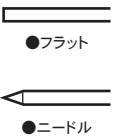

品番指定方法 How to Code

●コネクタ : プラグ

TDP-140

セミリジッド径番号	形状記号	先端形状記号
2 φ1.2 mm	S ストレート	W タングステン
3 φ1.6 mm	K 曲げ加工	P1 プローブ : フラット
		P2 プローブ : ニードル

●コネクタ : ジャック

TDP-156

セミリジッド径番号	形状記号	先端形状記号
2 φ1.2 mm	S ストレート	W タングステン
3 φ1.6 mm	K 曲げ加工	P1 プローブ : フラット
		P2 プローブ : ニードル

※1. 「L寸法」については、カスタム対応致します。
※2. 曲げ加工にも対応致します。別途お問い合わせ下さい。

特性例 Typical Performance

タングステン仕様 (TDP-1403S-W)

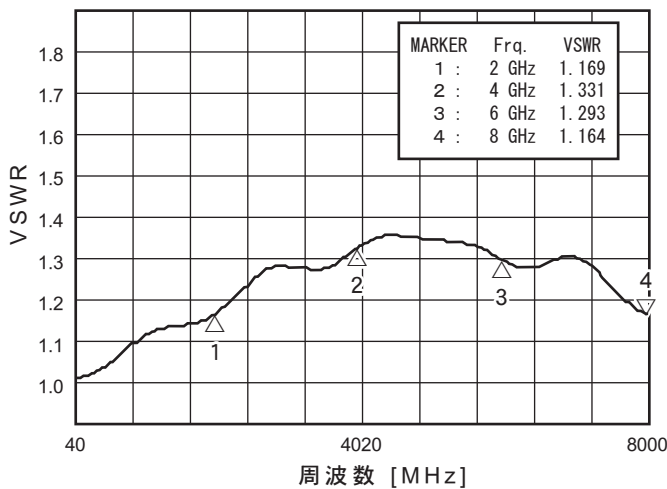

プローブ仕様 (TDP-1403S-P1)

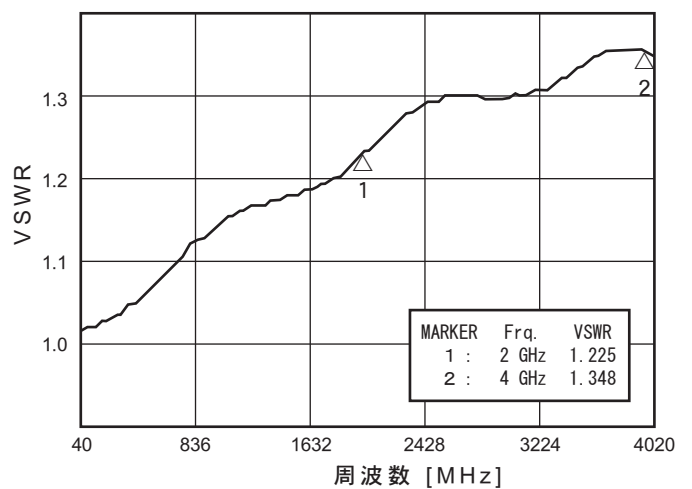

★製品仕様は、改良のため変更することがあります。Specifications of products are subject to change without notice.

srt_p-p01-10



株式会社 **タイセイ** 本社営業

〒369-1593 埼玉県秩父市下吉田6972
TEL.0494-77-1211 / FAX.0494-77-1415

営業 株式会社 **MKTタイセイ**

〒171-0022 東京都豊島区南池袋3-10-8 第1野萩ビル
TEL.03-3982-0029 / FAX.03-3986-1537



◆ TDP21 ◆ GNDタイプ 同軸プローブ

Coaxial Probes GND Type

形状・寸法 Configuration, Dimensions

Unit:mm

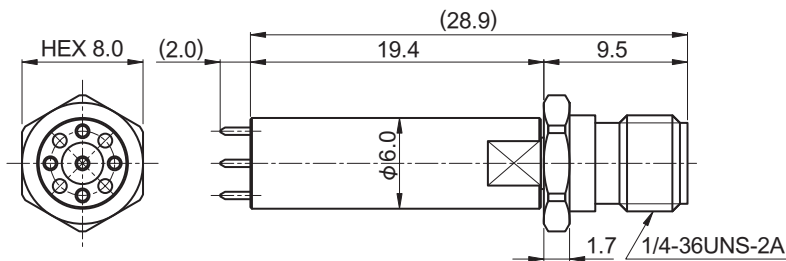

◆先端形状◆

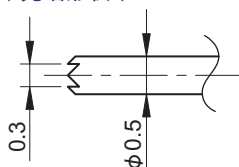

先端形状	信号用プローブ・GND用プローブ共に4ツ割	
材質	ベリリウム銅	
表面処理	下地	Ni
	表面	Au
プローブピッチ	信号用プローブ・GND用プローブ共に2.1 mm	

品番指定方法 How to Code

TDP21-G6□00

GNDピン位置

1~3より指定して下さい。
GNDピンを不要な場合、
9を指定して下さい。
カスタム対応可能です。

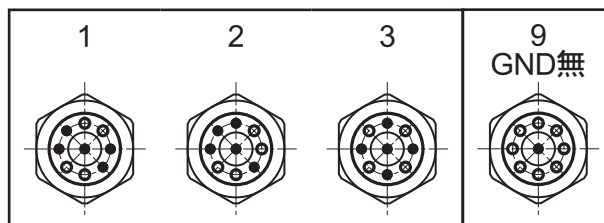

特性例 Typical Performance

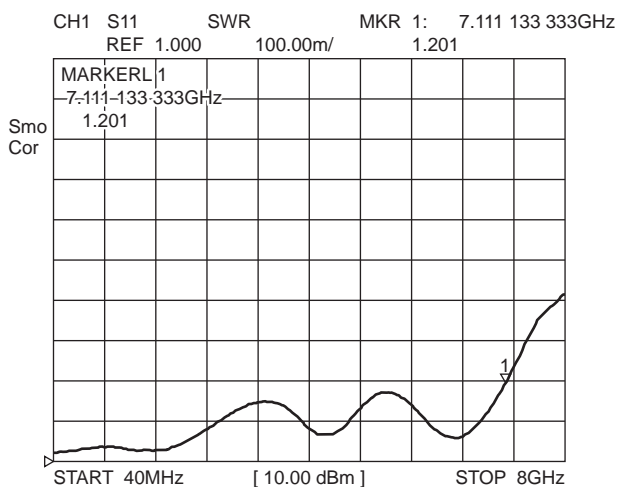
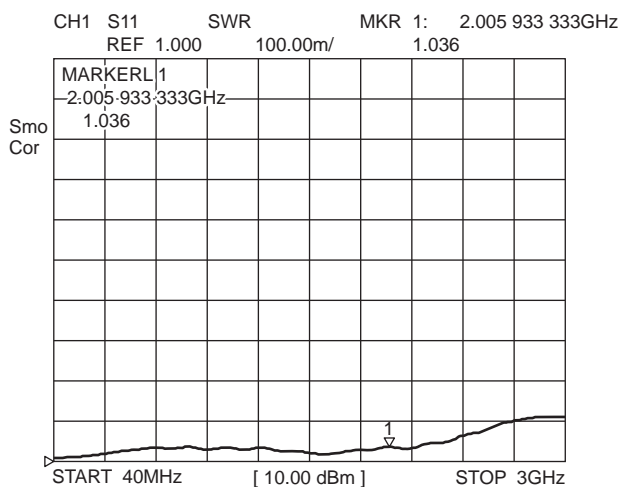

★製品仕様は、改良のため変更することがあります。Specifications of products are subject to change without notice.

tdp21-g6x00-p1-09



株式会社 **タイセイ** 本社営業

〒369-1593 埼玉県秩父市下吉田6972
TEL.0494-77-1211 / FAX.0494-77-1415

営業 株式会社 **MKTタイセイ**

〒171-0022 東京都豊島区南池袋3-10-8 第1野萩ビル
TEL.03-3982-0029 / FAX.03-3986-1537



◆TDP21-HA7800◆

ペンタイプ 同軸プローブ Coaxial Probes Pen Type

特長 Features

- 使いやすいペンタイプ。
- 先端が薄くなっていて、接触部の確認が容易。
- プローブの交換が可能。
- キャリブレーション用にアダプタを標準でセット。
- ピッチは、1.5、2.0、2.5 mmに対応。



用途 Use

TDRによるプリント基板のインピーダンス測定。
ベクトルネットワークアナライザ等による波形測定用の50Ω同軸プローブ。

形状・寸法 Configuration, Dimensions

Unit:mm

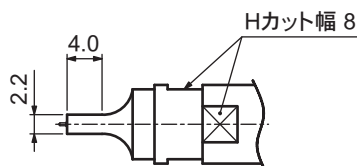
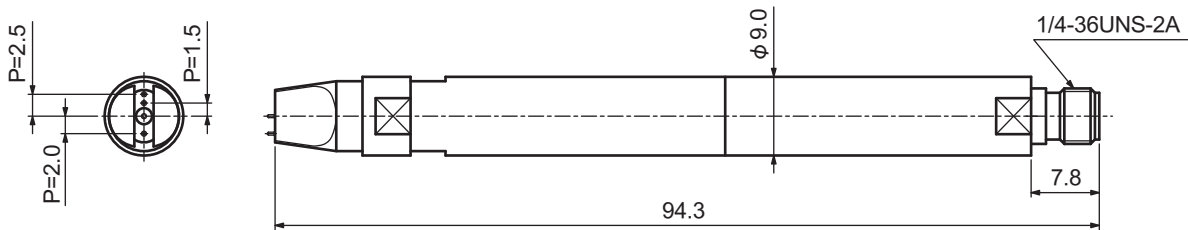

先端形状	信号用、GND用プローブ共にニードル
先端材質	ベリリウム銅
表面処理	下地 Niめっき
	表面 Auめっき

特性例 Typical Performance

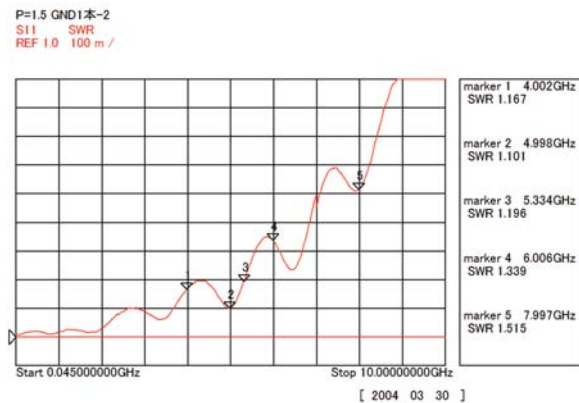
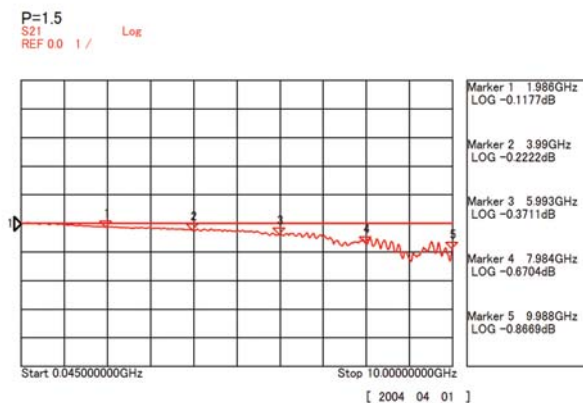

★製品仕様は、改良のため変更することがあります。Specifications of products are subject to change without notice.

tdp21-ha7800-ts06



株式会社 **タイセイ** 本社営業

〒369-1593 埼玉県秩父市下吉田6972
TEL.0494-77-1211 / FAX.0494-77-1415

営業 株式会社 **MKTタイセイ**

〒171-0022 東京都豊島区南池袋3-10-8 第1野萩ビル
TEL.03-3982-0029 / FAX.03-3986-1537

株式会社 **タセイ**

本社 〒369-1593 埼玉県秩父市下吉田6972
TEL:(0494)77-1211(代) FAX:(0494)77-1415

〈営業〉

株式会社 **MKTタセイ**

本社 〒171-0022 東京都豊島区南池袋3-10-8 第1野萩ビル
TEL:(03)3982-0029(代) FAX:(03)3986-1537
E-mail : info@mkt-taisei.com

関西営業所 〒532-0011 大阪市淀川区西中島3-18-9 新大阪日大ビル513
TEL:(06)6390-7264 FAX:(06)6390-6945
E-mail : mkt-k@wonder.ocn.ne.jp

TAISEI Co.,Ltd.

HEAD OFFICE 6972, Shimo-yoshida, Chichibu-shi, Saitama-ken, 369-1593, Japan.
TEL:81-494-77-1211 FAX:81-494-77-1415

〈BUSINESS〉

MKT-TAISEI Co.,Ltd.

HEAD OFFICE 3-10-8, Nohagi 1st Bldg, Minami-ikebukuro, Toshima-ku, Tokyo, 171-0022, Japan.
TEL:81-3-3982-0029 FAX:81-3-3986-1537
E-mail : info@mkt-taisei.com

KANSAI BRANCH 3-18-9, Nishi-nakajima, Yodogawa-ku, Osaka-shi, 532-0011, Japan.
TEL:81-6-6390-7264 FAX:81-6-6390-6945
E-mail : mkt-k@wonder.ocn.ne.jp

URL : <http://www.mkt-taisei.co.jp/>